

Funkce protiproudého chladiče – typ MG 02

1. Plnění chladiče

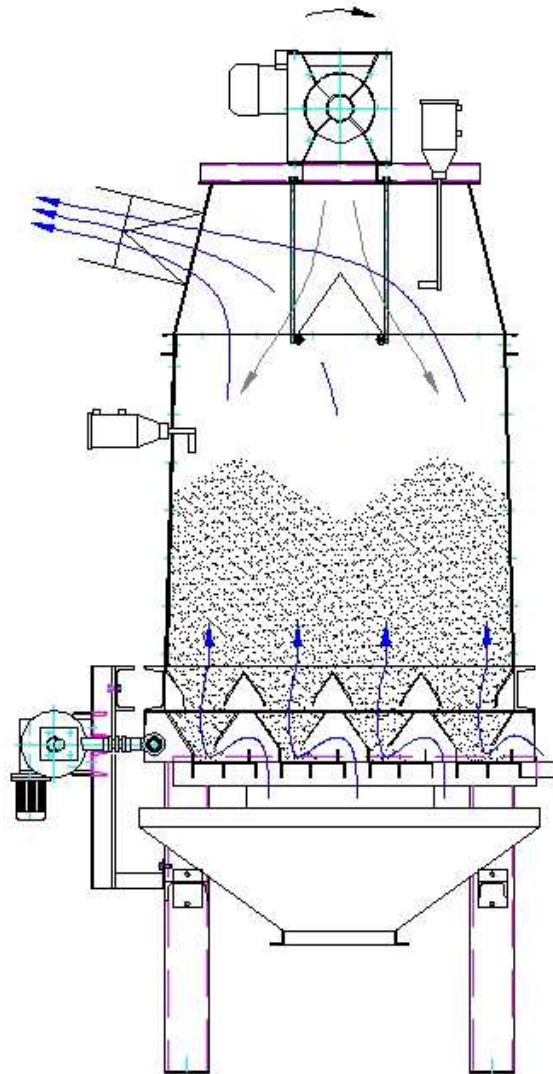

2. Vyprazdňování chladiče

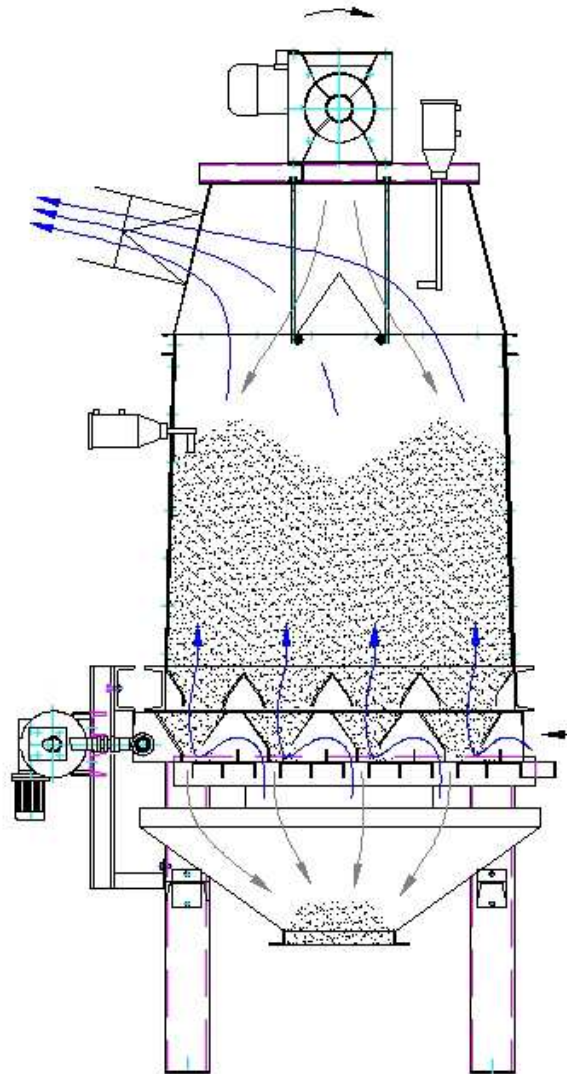

3. Závěrečné čištění chladiče

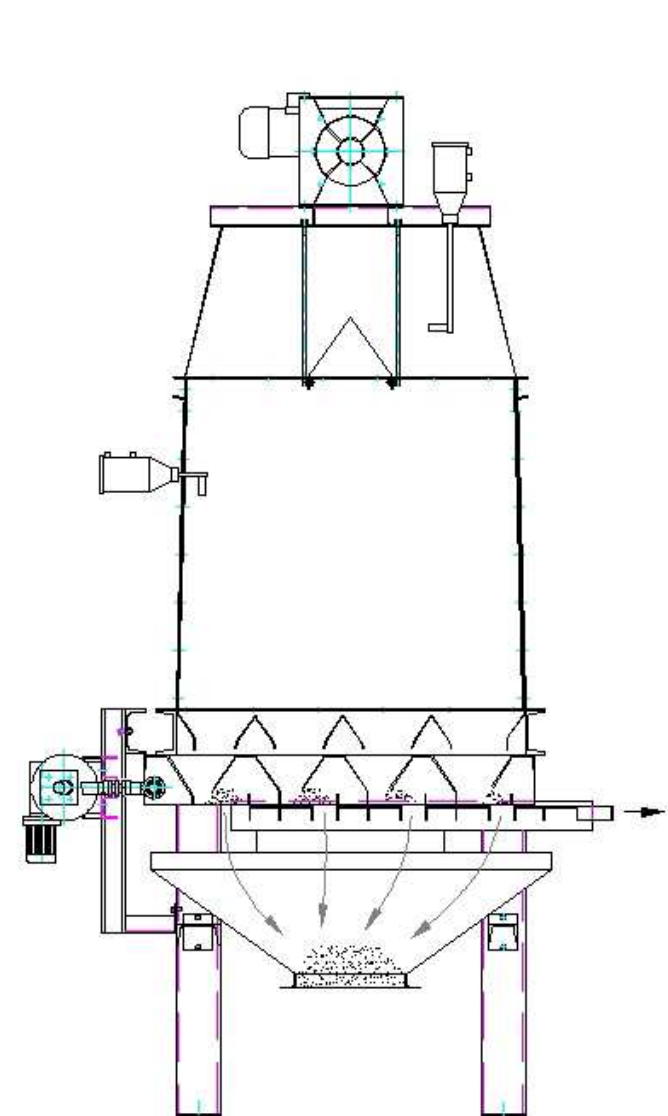

Protiproudý chladič MG 02 je plněn přes rotační podavač. Výška vrstvy je určena nastavením rotačního čidla hladiny. Po dosažení této výšky se přes excentr elektrického pohonu začne posunovat středový rám chladiče a dochází k vypadávání materiálu do výsypky. Při snížení hladiny se rám opět zastaví v původní poloze a chladič se plní do požadované výšky. Na závěr se chladič manuálně vyčistí spodním roštem.